

模数	m	8
齿数	Z	134
变位系数	X	0
压力角	a	20°

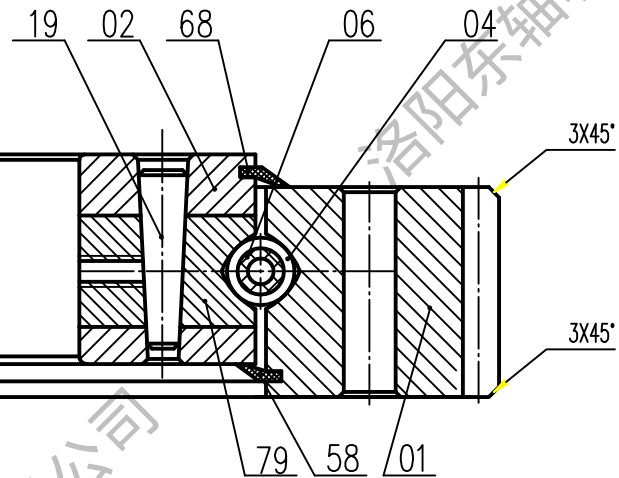

技术要求:

1. 成品滚道内注满EP2 润滑锂基脂
2. 锻件调质硬度HB229-269, 沟道表面淬火HRC52-58
4. 装配后在轴承端面标志: LYDZ 01-1094, 数量位置用S\*标记
5. 交货状态轴承注入锂基润滑脂, 并带2个油嘴
6. 轴承使用温度: -25°-80°

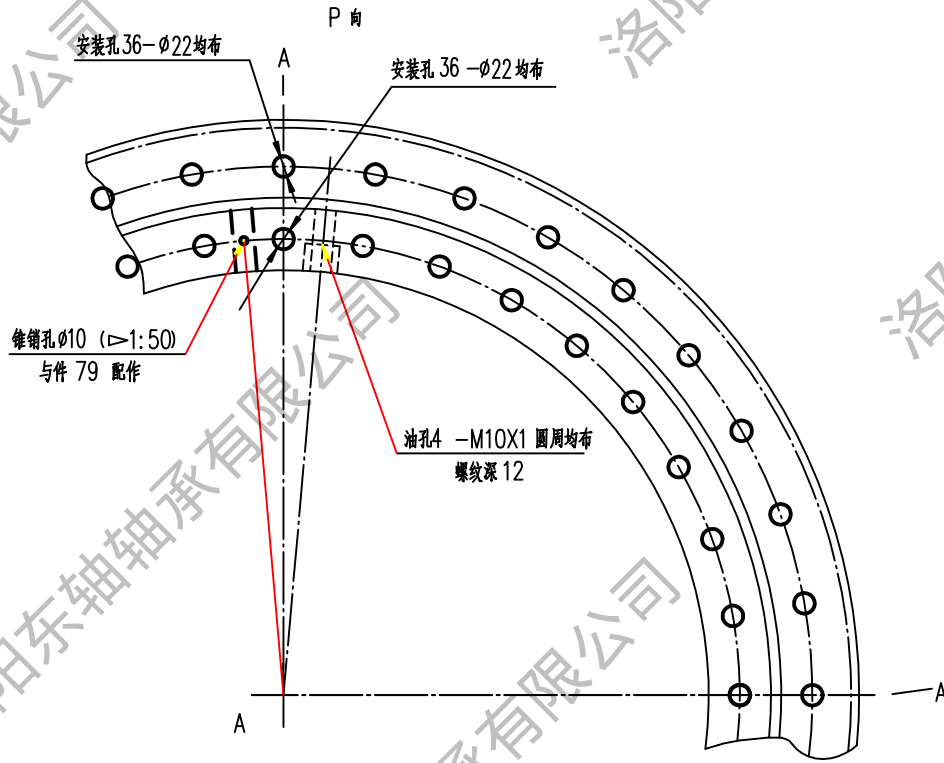

件号	名称	数量	材料	单件重量 (kg)	备注
58	第二密封圈	1	耐油橡胶 I-3		
68	密封圈	1	耐油橡胶 I-3		
79	塞子	1	钢 42CrMo-GB/T2033		
19	锥销	1	钢 42CrMo-GB/T2033		
06	隔离块		尼龙 1010-HC2-869		
04	钢球		钢 GCr15-GB/T18254		
02	内圈	1	钢 42CrMo-GB/T2033		
01	外圈	1	钢 42CrMo-GB/T2033		
				单件重量 (kg)	附注
四点接触球 转盘轴承				N° LYDZ 01-1094	
				重量(kg): 161	比例: 无
精密轴承制造专家				<b>LYDZC</b>	
电话: 13700810892				洛阳东轴轴承有限公司	
设计	工艺会签				
校对	审定				
审核	批准				
标准化审查	日期: 2013.4.16				

描图	
描校	
底图总号	
底图总号	
签字	日期