

模数	m	5/7
齿数	Z	101
变位系数	X	0
压力角	α	20°

技术要求:

1. 成品滚道内注满EP2润滑脂
2. 锻件调质硬度HB229-269, 沟道表面淬火HRC52-58
3. 孔光洁度 $\nabla 5$
4. 装配后在轴承端面标志: LYDZ 01-520, 装带位置用S·标记
5. 交货状态轴承注入锂基润滑脂, 并带2个油嘴
6. 轴承使用温度: -25°-80°

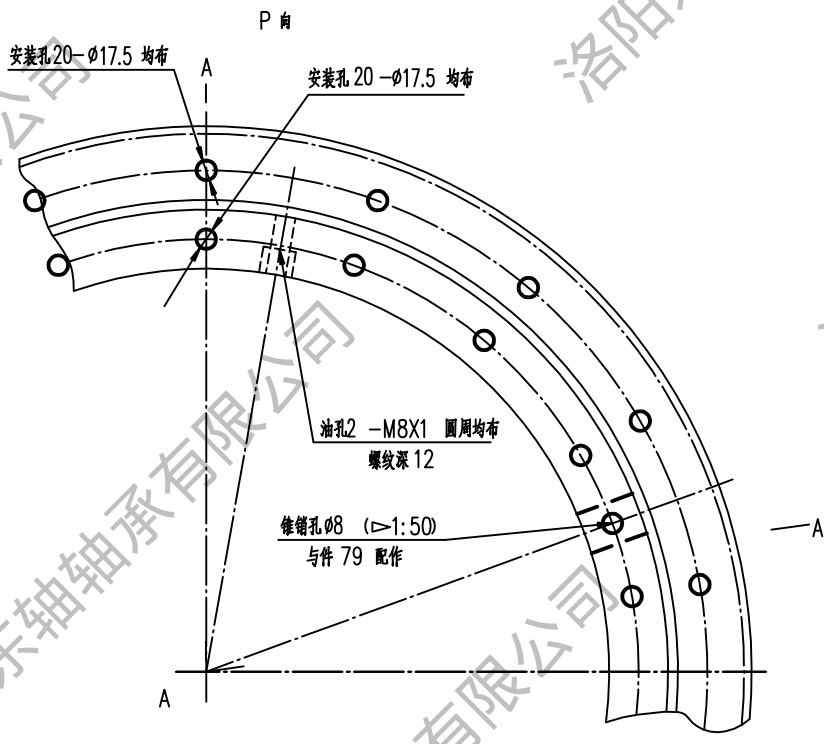

件号	名称	数量	材料	单件重量 (kg)	总计重量 (kg)	附注
58	第二密封圈	1	耐油橡胶 I-3			
68	密封圈	1	耐油橡胶 I-3			
79	塞子	1	钢 42CrMo-GB/T2033			
19	锥销	1	钢 42CrMo-GB/T2033			
06	隔高块	1	尼龙 1010-HG2-869			
04	钢球	1	钢 GCr15-GB/T18254			
02	内圈	1	钢 42CrMo-GB/T2033			
01	外圈	1	钢 42CrMo-GB/T2033			
件号 名称 数量 材料				单件重量 (kg) 总计重量 (kg)		附注
						四点接触球 转盘轴承
						N°LYDZ 01-520
标记 处数 更改文件号 签字 日期				重量(kg): 45		比例: 无
设计 工艺会签						精密轴承制造专家
校对 审定						
审核 批准						
标准化审查				日期: 2013.8.11		电话: 13700810892
						LYDZC 洛阳东轴轴承有限公司

图号	
图名	
底图总号	
底图总号	
签字	日期