

模数	m	4
齿数	Z	43
变位系数	X	0
压力角	α	20°

技术要求:

1. 成品滚道内注满EP2润滑锂基脂
2. 锻件调质硬度HB229-269, 沟道表面淬火HRC52-58
4. 装配后在轴承端面标志: LYDZ 01-180, 装位位置=S·标记
5. 交货状态轴承注入锂基润滑脂, 并带2个油嘴

3. 孔光洁度 $\nabla 5$

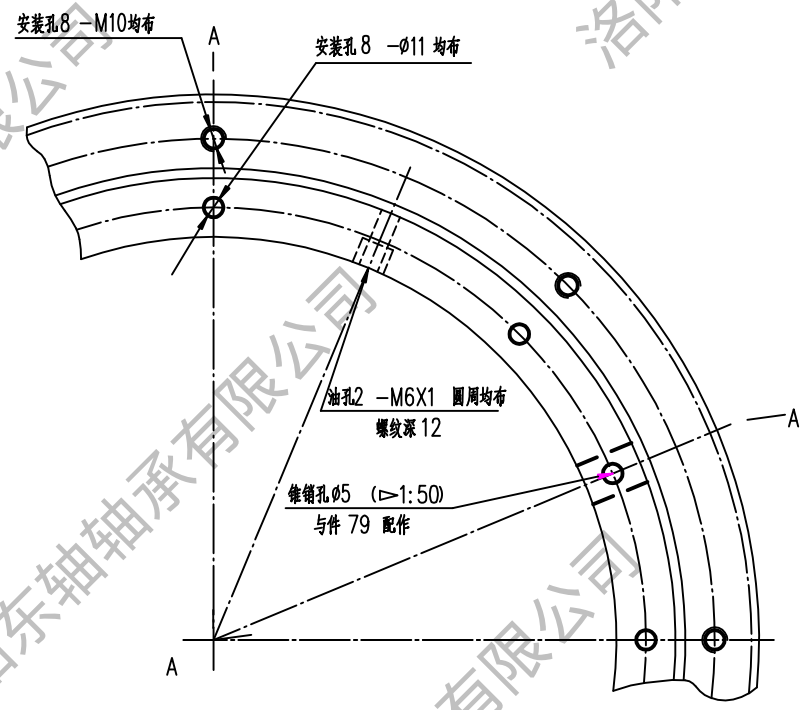

件号	名称	数量	材料	单件重量(kg)	总计重量(kg)	附注
58	第二密封圈	1	耐油橡胶 I-3			
68	密封圈	1	耐油橡胶 I-3			
79	塞子	1	钢 42CrMo-GB/T2033			
19	锥销 phi5 x18 GB/T118	1	钢 42CrMo-GB/T2033			
06	隔离块	29	尼龙 1010-HG2-869			
04	钢球	29	钢 GCr15-GB/T18254			
02	内圈	1	钢 42CrMo-GB/T2033			
01	外圈	1	钢 42CrMo-GB/T2033			
件号 名称 数量 材料				单件重量(kg) 总计重量(kg)		附注
						N° LYDZ 01-180
						重量(kg): 5 比例: 无
标记 处数 更改文件号 签字 日期		设计 工艺会签		<p style="text-align: center;">四点接触球 转盘轴承</p> <p style="text-align: center;">精密轴承制造专家</p> <p style="text-align: center;">电话: 13700810892</p>		<p style="font-size: 2em; color: red; font-weight: bold;">LYDZC</p> <p style="font-weight: bold;">洛阳东轴轴承有限公司</p>
设计 日期		校对 审定				
审核 批准		标准化审查 日期: 2012.03.12				

图号	
图名	
底图总号	
底图总号	
签字	日期